

٣٩/٥/٢٠٢٦  
١٣/٥/٢٠٢٦

٣/٥٨٨٧

دفتر شروط خاص لتلزم تقديم مصاد و فرمونات و مواد جذب و قتل للحشرات و أدوية زراعية لزوم  
وزارة الزراعة - مديرية الثروة الزراعية بطريقة المناقصة العمومية للعام ٢٠٢٦

## مُلخَص عن الصفقة

وزارة الزراعة - المديرية العامة للزراعة - مديرية الثروة الزراعية	إسم الجهة الشارعية
بئر حسن - مقابل تكنة هنري شهاب - بعبد - جبل لبنان	عنوان الجهة الشارعية
٢٠٢٦/٥/١٣ تاريخ ٣/٥٨٨٧	رقم و تاريخ التسجيل
دفتر شروط خاص لتلزم تقديم مصاد و فرمونات و مواد جذب و قتل للحشرات و أدوية زراعية لزوم وزارة الزراعة - مديرية الثروة الزراعية بطريقة المناقصة العمومية للعام ٢٠٢٦	عنوان الصفقة
تقديم مصاد و فرمونات و مواد جذب و قتل للحشرات و أدوية زراعية بطريقة المناقصة العمومية	موضوع الصفقة
لوازم	طريقة التلزم
ستون يوماً من تاريخ فض العروض	نوع التلزم
٦,٥١٧,٤٠٠,٠٠٠ // ل.ل.	مدة صلاحية العرض <sup>١</sup>
فقط ستة مليارات و خمسمائة و سبعة عشر مليون و أربعمائة ألف ليرة لبنانية لا غير (مفصلة في المادة ٧ من هذا الدفتر)	ضمان العرض <sup>٢</sup>
تحدد مدة صلاحية ضمان العرض باضافة ٢٨/ يوم على مدة صلاحية العرض	مدة صلاحية ضمان العرض <sup>٣</sup>
١٠% من قيمة العقد	ضمان حسن التنفيذ
السعر الأدنى لكل مجموعة على حدى	الإرساء
مبنى وزارة الزراعة - بئر حسن	مكان استلام دفتر الشروط
مبنى وزارة الزراعة - بئر حسن	مكان تقديم العروض
مبنى وزارة الزراعة - بئر حسن	مكان تقييم العروض
خلال مهلة أقصاها أربعة أشهر من تاريخ تبليغ الملتزم رسمياً	مدة التنفيذ
الليرة اللبنانية	عملة العقد
تدفع قيمة العقد بعد تنفيذه بالليرة اللبنانية بموجب حوالة نقدية تصدر باسم المتعهد	دفع قيمة العقد <sup>٤</sup>
بالعملة اللبنانية و لا تدفع أية سلفة أثناء التنفيذ	



☆

١. م. ٢٢ من ق.ش.ع
٢. م. ٣٤ من ق.ش.ع
٣. م. ٣٤ من ق.ش.ع
٤. م. ٣٥ من ق.ش.ع
٥. م. ٣٧ من ق.ش.ع

## القسم الأول

## أحكام خاصة بتقديم العروض وارساء التلزم

## المادة 1: تحديد الصفة وموضوعها

- 1- تُجري وزارة الزراعة وفقاً لأحكام قانون الشراء العام وبطريقة الظرف المختوم مناقصة عمومية لتلزم تقديم مصائد وفرمونات ومواد جذب وقتل للحشرات وأدوية زراعية لزوم وزارة الزراعة - مديرية الشروة الزراعية للعام ٢٠٢٦ وفق دفتر الشروط هذا ومرفقاته التي تُعتبر كلها جزءاً لا يتجزأ منه.
- 2- عند التعارض بين أحكام دفتر الشروط هذا وأحكام قانون الشراء العام تطبق أحكام قانون الشراء العام.
- 3- تتم الدعوة الى هذا التلزم عبر الإعلان على المنصة الالكترونية المركزية لدى هيئة الشراء العام وعلى الموقع الالكتروني الخاص بوزارة الزراعة وفي أي وسيلة تحددها الجهة الشارية.
- 4- مرفقات دفتر الشروط:
  - الملحق رقم ١: المواصفات الفنية
  - الملحق رقم ٢: مستند التصريح/التعهد
  - الملحق رقم ٣: مستند تصريح النزاهة
  - الملحق رقم ٤: نموذج ضمان العرض
  - الملحق رقم ٥: جدول الأسعار
- 5- يمكن الإطلاع على دفتر الشروط هذا والحصول على نسخة منه من مبنى المدرسة الفنية الزراعية - الفنار، كما يُنشر على المنصة الالكترونية المركزية لدى هيئة الشراء العام.
- 6- يُطبق على دفتر الشروط هذا أحكام قانون الشراء العام والأنظمة الأخرى المرعية الإجراء.

## المادة 2: العارضون المسموح لهم الإشتراك بهذه الصفة

يحق الإشتراك في هذه المناقصة للأشخاص الطبيعيين والمعنويين (شركات أو مؤسسات) الحاصلين على ترخيص باستيراد الادوية الزراعية الصادر عن وزارة الزراعة بعد تاريخ ٢٣ آذار ٢٠١٠ .  
على العارض التقيّد بمواصفات LIBNOR في حال كان للصنف موضوع الإلتزام مواصفة الزامية عائدة له.

## المادة 3: طريقة التلزم والإرساء

- 1- يجري التلزم بطريقة المناقصة العمومية ويسند التلزم مؤقتاً الى العارض المقبول عرضه شكلاً من الناحية الإدارية والفنية والذي قدم السعر الأدنى لكل مجموعة على حدى، ويحق للعارض الإشتراك في الصفة على أساس مجموعة واحدة أو أكثر، كما يحق له الإشتراك في كافة المجموعات.
- 2- إذا تساوت الأسعار بين العارضين تعاد الصفة بطريقة الظرف المختوم بين أصحابها دون سواهم في الجلسة نفسها، فإذا رفضوا تقديم عروض أسعار جديدة أو إذا ظلت أسعارهم متساوية عين الملتزم المؤقت بطريقة القرعة بين أصحاب العروض المتساوية.

## المادة 4: شروط مشاركة العارضين

- 1- يجب أن تتوافر في العارضين الشروط وفق المستندات المطلوبة في الفقرة (أولاً: الغلاف رقم ١) الوثائق والمستندات الإدارية) من هذه المادة.
- 2- يقدم العرض بصورة واضحة وجليّة جداً من دون أي شطب أو حك أو تطرييس.
- 3- يصرح العارض في عرضه أنه اطلع على دفتر الشروط الخاص هذا والمستندات المتممة له وأخذ نسخة عنه؛ وأنه يقبل الشروط المبينة فيه ويتعهد التقيّد بها وتنفيذها جميعها من دون أي نوع من أنواع

التحفظ أو الاستدراك وأنه يقدم عرضه على هذا الأساس ويلصق على التصريح طوابع مالية بقيمة مليون ليرة لبنانية تغطي المستندات كافة (صورة التصريح مرفقة بهذا الدفتر في الملحق رقم ٢).

- 4- يرفض كل عرض يشتمل على أي تحفظ أو استدراك.
- 5- يحدّد العارض في عرضه عنواناً واضحاً له ومكاناً لإقامته لكي يتم إبلاغه ما يجب إبلاغه إيّاه بالسرعة الممكنة.

### أولاً: الغلاف رقم (١) الوثائق والمستندات الإدارية

#### أ- الشروط العامة الموحدة:

- 1- كتاب التعهد (التصريح) وفق النموذج المرفق موقعاً وممهوراً من العارض مع طوابع مالية بقيمة /١,٠٠٠,٠٠٠/ ل.ل. (مليون ليرة لبنانية) ويتضمن التعهد، تأكيد العارض لالتزامه بالسعر وبصلاحية العرض.
- 2- إذاعة تجارية يُبيّن فيها صاحب الحق المفوض بالتوقيع عن العارض ونموذج توقيعه.
- 3- التفويض القانوني اذا وقع العرض شخص غير الشخص الذي يملك حق التوقيع عن العارض بحسب الإذاعة التجارية، مصدّق لدى الكاتب العدل.
- 4- سجل عدلي للمفوض بالتوقيع أو "من يمثله قانوناً" لا يتعدى تاريخه الثلاثة أشهر من تاريخ جلسة فض العروض.
- 5- عقد الشراكة مصدق لدى الكاتب العدل في حال توجبه.
- 6- شهادة تسجيل العارض لدى مديرية الضريبة على القيمة المضافة إذا كان خاضعاً لها، أو شهادة عدم التسجيل اذا لم يكن خاضعاً، وفي هذه الحالة يلتزم العارض بسعره وان أصبح مسجلاً في الضريبة على القيمة المضافة خلال فترة التنفيذ.
- 7- شهادة تسجيل العارض لدى وزارة المالية - مديرية الواردات.
- 8- براءة ذمة من الصندوق الوطني للضمان الإجتماعي "شاملة أو صالحة للإشتراك في الصفقات العمومية" صالحة بتاريخ جلسة فض العروض، تفيد بأن العارض سدد جميع اشتراكاته (يجب أن يكون العارض مسجلاً في الصندوق الوطني للضمان الإجتماعي وترفض كل إفادة يُذكر عليها عبارة "مؤسسة غير مسجلة").
- 9- إفادة صادرة عن البلدية التي يقع المركز الرئيسي للعارض ضمن نطاقها بحسب شهادة التسجيل في السجل التجاري، تفيد أنه سدد كامل الرسوم البلدية المتوجبة عليه.
- 10- تصريح من العارض يبين فيه صاحب/ اصحاب الحق الاقتصادي وفقاً للنموذج م١٨ الصادر عن وزارة المالية (كل شخص شخص طبيعي يملك او يسيطر فعلياً في المحصلة النهائية على النشاط الذي يمارسه العارض، بصورة مباشرة او غير مباشرة، سواء كان هذا العارض شخص طبيعي او معنوي).
- 11- نسخ عن بطاقات التعريف (هوية/جواز سفر) لصاحب(اصحاب) الحق الاقتصادي.
- 12- نسخ عن بطاقات التعريف (هوية/جواز سفر) لكل شخص يمثل العارض (من ينوب عن العارض في علاقته مع سلطة التعاقد: وكيل قانوني، ممثل الشخص المعنوي او المفوض بالتوقيع عنه...).
- 13- إفادة شاملة صادرة عن السجل التجاري تبيّن المؤسسين والأعضاء والمساهمين أو الشركاء، المفوضين بالتوقيع، المدير، رأس المال، نشاط العارض والوقوعات الجارية.
- 14- افادة صادرة عن المحكمة المختصة تُثبت ان العارض ليس في حالة إفلاس.
- 15- افادة صادرة عن المحكمة المختصة تُثبت ان العارض ليس في حالة تصفية قضائية.
- 16- ضمان العرض المحدد في المادة (٧) من هذا الدفتر.
- 17- مستند تصريح النزاهة موقعاً وفقاً للأصول من قبل العارض (مرفق ربطاً).

ملاحظة: تقبل صور عن المستندات المذكورة أعلاه خلال جلسة فض العروض وذلك بعد مقارنتها بالاصل أو بالمصدقة طبق الاصل من المراجع المختصة ضمن مهلة السنة التي تسبق موعد جلسة التلزم وذلك بالنسبة

للمستندات التي تصدر دون تاريخ صلاحية، على ان يكون عليها طابع مالي (خمسون ألف ليرة لبنانية) وفقاً للاصول باستثناء المستندات المذكورة في الأرقام ١، ٤، ١٦ و ١٧ التي يجب ان تكون أصلية.

ب- الشروط الخاصة بموضوع الصفقة

المؤهلات الفنية/التقنية/المهنية

- 1- إفادة من غرفة التجارة والصناعة والزراعة تُثبت أن العارض يتعاطى الأعمال موضوع الصفقة، صالحة بتاريخ جلسة التلزم وصالحة لتقديمها في المناقصات الرسمية، أو صورة مصدقة عنها (تقبل صورة عنها خلال جلسة فض العروض على أن تقارن بالأصل أو بالمصدقة طبق الأصل، على أن يكون عليها طابع مالي وفقاً للأصول).
- 2- تقديم إفادة تسجيل أصلية من وزارة الزراعة اللبنانية تثبت استعمال كافة الأصناف باستثناء الصنف رقم ٢٩ المطلوبة في لبنان أو صورة طبق الأصل.
- 3- تقديم إفادة مصدقة من المراجع المعنية من بلد المنشأ تثبت استعمال الصنف رقم ٢٩ المطلوب فيه (من ثم تصدق في السفارة اللبنانية في الدولة المعنية).
- 4- صورة مصدقة عن قرار الترخيص بممارسة مهنة استيراد الأدوية الزراعية الصادر عن وزارة الزراعة بعد تاريخ ٢٣ آذار من سنة ٢٠١٠.

ثانياً: الغلاف رقم (٢) بيان الأسعار

يُقدم العارض بياناً بالأسعار، ويضعها ضمن ظرف مقفل يُدوّن عليه إسم المجموعة وموَّقع من قبل العارض وفقاً للملحق رقم (٥) ويتضمن السعر الإجمالي بالعملة اللبنانية مدوناً بالأرقام والأحرف دون حكا أو شطب أو تطريس أو زيادة كلمات غير موقع تجاهها. يشمل السعر الضرائب والرسوم والمصاريف مهما كان نوعها، وفي حال خضوع الملتزم للضريبة على القيمة المضافة عليه أن يقدم سعره مفصلاً مع السعر الإجمالي للصفقة بما فيه الضريبة على القيمة المضافة. في حال الإختلاف بين الأرقام والأحرف يؤخذ بالسعر الإفرادي المدون بالأحرف، ويرفض السعر غير المدون بالأحرف الكاملة والأرقام معاً.

**المادة 5:** طلبات الاستيضاح (المادة ٢١ من قانون الشراء العام)

بحقّ للعارض تقديم طلب استيضاح خطّي حول دفتر الشروط خلال مهلةٍ تنتهي قبل عشرة أيام من تاريخ تقديم العروض. على الجهة الشارية الإجابة خلال مهلة تنتهي قبل ستة أيام من الموعد النهائي لتقديم العروض. ويُرسَل الإيضاح خطيّاً، في الوقت عينه، من دون تحديد هوية مُصدِر الطلب، إلى جميع العارضين الذين زوّدتهم الجهة الشارية بملفات التلزم، وتطبق أحكام المادة ٢١ من قانون الشراء العام في حال ارتأت الإدارة اجراء تعديلات على دفتر الشروط لأي سبب كان أو بمبادرة منها أم نتيجة لطلب استيضاح مقدم من احد العارضين، وفي كل ما يتعلق بعقد الإجتماعات مع العارضين.

**المادة 6:** مدة صلاحية العرض (المادة ٢٢ من قانون الشراء العام)

1. يُحدد دفتر الشروط هذا مدة صلاحية العرض بستين يوماً من التاريخ النهائي لتقديم العروض.
2. يمكن للجهة الشارية أن تطلب من العارضين، قبل انقضاء فترة صلاحية عروضهم، أن يمدّدوا تلك الفترة لمدة إضافية محدّدة. ويُمكن للعارض رفض ذلك الطلب من دون مصادرة ضمان عرضه.
3. على العارضين الذين يوافقون على تمديد فترة صلاحية عروضهم أن يمدّدوا فترة صلاحية ضمانات العروض، أو أن يُقدِّموا ضمانات عروض جديدة تُغطّي فترة تمديد صلاحية العروض. ويُعتَبَر العارض

#

الذي لم يُمدد ضمان عرضه، أو الذي لم يُقدّم ضمان عرض جديد، أنه قد رَفُض طلب تمديد فترة صلاحية عرضه.

4. يمكن للعارض أن يعدّل عرضه أو أن يسحبه قبل الموعد النهائي لتقديم العروض دون مصادرة ضمان عرضه. ويكون التعديل أو طلب سحب العرض ساري المفعول عندما تتسلّمه الجهة الشارعية قبل الموعد النهائي لتقديم العروض.

5. تمدد صلاحية العرض حكماً في حال تجميد الإجراءات لفترة محددة من قبل هيئة الاعتراضات وفق أحكام الفصل السابع من قانون الشراء العام، وذلك لفترة زمنية تعادل فترة تجميد الإجراءات. وعلى العارض تمديد فترة ضمان عرضه تبعاً لذلك.

#### المادة 7: ضمان العرض (المادة 34 من قانون الشراء العام)

1. يُحدد ضمان العرض الاجمالي لهذه الصفقة بمبلغ //٦,٥١٧,٤٠٠,٠٠٠// ل.ل. فقط ستة مليارات وخمسمائة وسبعة عشر مليون وأربعمائة ألف ليرة لبنانية لا غير، مفصلاً وفقاً لمل يلي:
  - المجموعة ١٤ بمبلغ //٥٠٠,٠٠٠// ل.ل. فقط خمسمائة ألف ليرة لبنانية لا غير،
  - المجموعة ١٧ بمبلغ //٩٠٠,٠٠٠// ل.ل. فقط تسعمائة ألف ليرة لبنانية لا غير،
  - المجموعات ١، ١٣ و ١٦ بمبلغ //١,٠٠٠,٠٠٠// ل.ل. فقط مليون ليرة لبنانية لا غير لكل مجموعة،
  - المجموعة ١٥ بمبلغ //٢,٠٠٠,٠٠٠// ل.ل. فقط مليونان ليرة لبنانية لا غير،
  - المجموعة ٦ بمبلغ //٣,٠٠٠,٠٠٠// ل.ل. فقط ثلاثة ملايين ليرة لبنانية لا غير،
  - المجموعة ٥ بمبلغ //٤,٠٠٠,٠٠٠// ل.ل. فقط أربعة ملايين ليرة لبنانية لا غير،
  - المجموعة ٣ بمبلغ //٥,٠٠٠,٠٠٠// ل.ل. فقط خمسة ملايين ليرة لبنانية لا غير،
  - المجموعة ٩ بمبلغ //٦,٠٠٠,٠٠٠// ل.ل. فقط ستة ملايين ليرة لبنانية لا غير،
  - المجموعة ٨ بمبلغ //٧,٠٠٠,٠٠٠// ل.ل. فقط سبعة ملايين ليرة لبنانية لا غير،
  - المجموعات ٤، ٧ و ١٠ بمبلغ //٨,٠٠٠,٠٠٠// ل.ل. فقط ثمانية ملايين ليرة لبنانية لا غير لكل مجموعة،
  - المجموعة ١١ بمبلغ //١٧,٠٠٠,٠٠٠// ل.ل. فقط سبعة عشر مليون ليرة لبنانية لا غير،
  - المجموعة ٢ بمبلغ //٢٥,٠٠٠,٠٠٠// ل.ل. فقط خمسة وعشرون مليون ليرة لبنانية لا غير،
  - المجموعات ١٢، ٢٠ و ٢١ بمبلغ //٥٠,٠٠٠,٠٠٠// ل.ل. فقط خمسون مليون ليرة لبنانية لا غير لكل مجموعة،
  - المجموعة ٢٩ بمبلغ //٧٠,٠٠٠,٠٠٠// ل.ل. فقط سبعون مليون ليرة لبنانية لا غير،
  - المجموعات ١٩ و ٣١ بمبلغ //١٥٠,٠٠٠,٠٠٠// ل.ل. فقط مائة وخمسون مليون ليرة لبنانية لا غير لكل مجموعة،
  - المجموعة ٢٥ بمبلغ //٢٠٠,٠٠٠,٠٠٠// ل.ل. فقط مئتا مليون ليرة لبنانية لا غير،
  - المجموعات ٢٢ و ٢٤ بمبلغ //٤٠٠,٠٠٠,٠٠٠// ل.ل. فقط أربعمائة مليون ليرة لبنانية لا غير لكل مجموعة،
  - المجموعات ٢٣، ٢٦ و ٢٨ بمبلغ //٥٠٠,٠٠٠,٠٠٠// ل.ل. فقط خمسمائة مليون ليرة لبنانية لا غير لكل مجموعة،
  - المجموعات ٢٧ و ٣٠ بمبلغ //٧٠٠,٠٠٠,٠٠٠// ل.ل. فقط سبعمائة مليون ليرة لبنانية لا غير لكل مجموعة،
  - المجموعة ٢٥ بمبلغ //٢,٠٠٠,٠٠٠,٠٠٠// ل.ل. فقط اثنان مليار ليرة لبنانية لا غير.

2. تُحدّد مدة صلاحية ضمان العرض بإضافة //٢٨// ثمانية وعشرين يوماً على مدة صلاحية العرض.
3. يجدد مفعول ضمان العرض تلقائياً إلى أن يقرر إعادته إلى العارض.
4. يُعاد ضمان العرض إلى الملتزم عند تقديمه ضمان حسن التنفيذ، وإلى العارضين الذين لم يرسل عليهم التلزم في مهلة أقصاها بدء نفاذ العقد.

**المادة 8: ضمان حسن التنفيذ (المادة ٣٥ من قانون الشراء العام)**

1. تحدد قيمة ضمان حسن التنفيذ بنسبة ١٠% من قيمة العقد،
2. يجب تقديم ضمان حسن التنفيذ خلال فترة لا تتجاوز //١٥// خمسة عشر يوماً من تاريخ ابلاغه توقيع العقد من المرجع الصالح. وفي حال التخلف عن تقديم ضمان حسن التنفيذ، يُصادر ضمان العرض.
3. يبقى ضمان حسن التنفيذ مجمداً طوال مدة التلزم، ويُحسم منه مباشرة وبدون سابق إنذار ما قد يترتب من غرامات أو مخالفات أو عطل أو ضرر يحدثه الملتزم إلى حين إيفائه بكامل الموجبات.
4. يعاد ضمان حسن التنفيذ إلى الملتزم بعد انتهاء مدة التلزم وتمام الإستلام النهائي الذي يجري بعد تأكد الإدارة من أن التلزم جرى وفقاً للأصول.

**المادة 9: طريقة دفع الضمانات (المادة ٣٦ من قانون الشراء العام)**

- يكون ضمان العرض كما ضمان حسن التنفيذ إما نقدياً يُدفع إلى صندوق الخزينة، وإما بموجب كتاب ضمان مصرفي غير قابل للرجوع عنه، صادر عن مصرف مقبول من مصرف لبنان يُبين أنه قابل للدفع غب الطلب، ويقدم ضمان العرض باسم (تلزم تقديم مصاد و فرمونات و مواد جذب و قتل للحشرات و أدوية زراعية للعام ٢٠٢٦ لزوم وزارة الزراعة - المديرية العامة للزراعة - مديرية الثروة الزراعية).
- لا يقبل الإستعاضة عن الضمانات بشيك مصرفي أو بايصال مُعطى من الخزينة عائد لضمان صفقة سابقة حتى لو كان قد تقرر رد قيمته.

**المادة 10: تقديم العروض**

1. يوضع العرض ضمن غلافين مختومين يتضمن الأول الوثائق والمستندات المطلوبة في البند (أولاً) من المادة الرابعة أعلاه، ويتضمن الثاني الغلاف رقم (٢) ببيان الأسعار كما هو مطلوب في البند (ثانياً) من المادة الرابعة أعلاه، ويذكر على ظاهر كل غلاف:
    - الغلاف رقم ( )
    - اسم العارض وختمه.
    - محتوياته
    - موضوع الصفقة
    - تاريخ جلسة التلزم.
- يوضع الغلافان المنصوص عنهما في الفقرة (١) من هذه المادة ضمن غلاف ثالث موحد يتم الحصول عليه من قلم ديوان وزارة الزراعة عند تقديم العرض مختوم ومعنون باسم وزارة الزراعة - المديرية العامة للزراعة - بئر حسن ولا يذكر على ظاهره سوى موضوع الصفقة "دفتر شروط خاص لتلزم تقديم مصاد و فرمونات و مواد جذب و قتل للحشرات و أدوية زراعية لزوم وزارة الزراعة - مديرية الثروة الزراعية بطريقة المناقصة العمومية للعام ٢٠٢٦" والتاريخ المحدد لإجرائها ليكون بالأرقام على الشكل التالي: اليوم / الشهر / السنة / الساعة، وذلك دون أية عبارة فارقة أو إشارة مميزة كإسم العارض أو صفته أو عنوانه، وذلك تحت طائلة

رفض العرض، وتكون الكتابة على الغلاف الموحد بواسطة الحاسوب على ستيكرز بيضاء اللون تلتصق عليه عند تقديمه إلى وزارة الزراعة.

2. ترسل العروض بواسطة البريد العام أو الخاص المغقل أو باليد مباشرة إلى مبنى المدرسة الفنية الزراعية - الفنار.

3. يُحدد الموعد النهائي لتقديم العروض وفق ما ينص عليه الإعلان المتعلق بهذه الصفقة، والمنشور على المنصة الإلكترونية المركزية لهيئة الشراء العام. (يكون موعد جلسة التلزم فوراً عند انتهاء مهلة استقبال العروض).

4. تُرَوّد الجهة الشارعية العارض بإيصال يُبيّن فيه رقمٌ تسلسليٌّ بالإضافة إلى تاريخ تسلّم العرض بالساعة واليوم والشهر والسنة.

5. تحافظ الجهة الشارعية على أمن العرض وسلامته وسريته، وتكفل عدم الاطلاع على محتواه إلا بعد فتحه وفقاً للأصول.

6. لا يفتح أي عرض تتسلمه الجهة الشارعية بعد الموعد النهائي لتقديم العروض، بل يعاد مختوماً إلى العارض الذي قدمه.

7. لا يحقّ للعارض أن يقدم أكثر من عرض واحد تحت طائلة رفض كل عروضه.

### المادة 11: فتح وتقييم العروض

1. تُفتح العروض لجنة التلزم المنصوص عنها في المادة 100 من قانون الشراء العام معدل بموجب القانون رقم 309 تاريخ 2023/4/19 حيث تتولى حصراً دراسة ملف التلزم وفتح وتقييم العروض وبالتالي تحديد العرض الأنسب، وذلك في جلسة علنية تعقد فور انتهاء مهلة تقديم العروض.

2. على رئيس اللجنة وعلى كلّ من أعضائها أن يتنحى عن مهامه في اللجنة المذكورة في حال وقع بأيّ وضع من أوضاع تضارب المصالح أو توقّع الوقوع فيه، وذلك فور معرفته بهذا التضارب.

3. يمكن للجنة التلزم الاستعانة بخبراء من خارج أو داخل الإدارة للمساعدة على التقييم الفني والمالي عند الإقتضاء، وذلك بقرار من المرجع الصالح لدى الجهة الشارعية. يخضع اختيار الخبراء من خارج الإدارة إلى أحكام قانون الشراء العام.

4. يلتزم الخبراء السرية والحياد في عملهم ولا يحق لهم أن يقرّروا بإسم اللجنة أو أن يشاركون في مداولاتها أو أن يفصحوا عنها علانية، ويمكن دعوتهم للاستماع والشرح من قبل الجهات المعنية. كما يتوجب على الخبراء تقديم تقرير خطي للجنة يُضَمّ إلزامياً إلى محضر التلزم.

5. في حال التباين في الآراء بين أعضاء اللجنة، تؤخذ القرارات بأغلبية أعضائها ويُدرن أيّ عضو مخالف أسباب مخالفته.

6. يحقّ لجميع العارضين المشاركين في عملية التلزم أو لممثليهم المفوضين وفقاً للأصول، كما يحقّ للمراقب المندوب من قبل هيئة الشراء العام حضور جلسة فتح العروض.

### 7. تُفتح العروض بحسب الآلية التالية:

1- يتم فتح الغلاف الخارجي الموحد لكل عارض على حدة وإعلان اسمه ضمن المشاركين في الصفقة، وذلك وفق ترتيب الأرقام التسلسلية المسجلة على الغلافات الخارجية والمسلمة للعارضين.

2- يتم فتح الغلاف رقم (1) (الوثائق والمستندات الإدارية المنصوص عنها في المادة الخامسة اعلاه) وفرز المستندات المطلوبة والتدقيق فيها تمهيداً لتحديد وإعلان أسماء العارضين المقبولين شكلاً والمؤهلين للاشتراك في بيان مقارنة الأسعار.



★

- 3- يجري فض الغلاف رقم (٢) (بيان الأسعار المنصوص عنه في المادة الخامسة أعلاه) للعارضين المقبولين شكلاً واجراء العمليات الحسابية اللازمة، وتدوين السعر الاجمالي لكل عارض، تمهيداً لإجراء مقارنة وعلان اسم الملتزم المؤقت.
- 4- تُصَحِّح لجنة التلزييم أيّ أخطاء حسابية محضة تكتشفها أثناء فحصها العروض المقدّمة وفقاً لأحكام دفتر الشروط، وتبليغ التصحيحات إلى العارض المعني بشكل فوري.
8. يمكن للجنة التلزييم، في أيّ مرحلة من مراحل إجراءات التلزييم، أن تطلب خطياً من العارض إيضاحات بشأن المعلومات المتعلقة بمؤهلاته أو بشأن عروضه، لمساعدتها في التأكد من المؤهلات أو فحص العروض المقدّمة وتقييمها.
9. تُسجّل وقائع فتح العروض خطياً في محضر يوقّع عليه رئيس وأعضاء لجنة التلزييم، كما توضع لائحة بالحضور يوقّع عليها المشاركون من ممثلي الجهة الشارية وهيئة الشراء العام، والعارضين وممثليهم على أن يشكّل ذلك إثباتاً على حضورهم. تُدرج كل المعلومات والوثائق المتعلقة بوقائع الجلسة في سجلّ إجراءات الشراء المنصوص عليه في المادة ٩ من قانون الشراء العام.
10. لا يمكن طلب إجراء أو السماح بإجراء أيّ تغيير جوهري في المعلومات المتعلقة بالمؤهلات أو بالعرض المقدّم، بما في ذلك التغييرات الرامية إلى جعل من ليس مؤهلاً من العارضين مؤهلاً أو جعل عرض غير مستوفٍ للمتطلبات مستوفياً لها.
11. لا يمكن إجراء أيّ مفاوضات بين الجهة الشارية أو لجنة التلزييم والعارض بخصوص المعلومات المتعلقة بالمؤهلات أو بخصوص العروض المقدّمة، ولا يجوز إجراء أيّ تغيير في السعر إثر طلب استيضاح من أيّ عارض.
12. تُدرج جميع المراسلات التي تجري بموجب هذه المادة في سجلّ إجراءات الشراء بحسب المادة ٩ من قانون الشراء العام.
13. في حال كانت المعلومات أو المستندات المقدّمة في العرض ناقصة أو خاطئة أو في حال غياب وثيقة معيّنة، يجوز للجنة التلزييم الطلب خطياً من العارض المعني توضيحات حول عرضه، أو طلب تقديم أو استكمال المعلومات أو الوثائق ذات الصلة خلال فترة زمنية محدّدة، شرط أن تكون كافة المراسلات خطية واحترام مبادئ الشفافية والمساواة في المعاملة بين العارضين في طلبات التوضيح أو الاستكمال الخطية، ومع مراعاة أحكام الفقرة ٣ من البند الثاني من المادة ٢١ من قانون الشراء العام.
14. تقوم لجنة التلزييم بتقييم العروض ضمن مهلة معقولة تتلاءم مع مهلة صلاحية العروض ومع طبيعة الشراء، وتضع محضراً بذلك يُدرج في سجلّ إجراءات الشراء المنصوص عليه في المادة ٩ من قانون الشراء العام.
15. تُقيّم لجنة التلزييم العروض المقبولة، بغية تحديد العرض الفائز وفقاً للمعايير والإجراءات الواردة في دفتر الشروط. ولا يُستخدم أيّ معيار أو إجراء لم يرد في هذا الدفتر.
16. تُعتبر لجنة التلزييم العرض مستجيباً جوهرياً للمتطلبات إذا كان يفي بجميع المتطلبات المبينة في دفتر الشروط وفقاً للمادة ١٧ من قانون الشراء العام.
17. تُرْفُض لجنة التلزييم العرض:
- 1- إذا كان العارض غير مؤهّل بالنظر إلى شروط التأهيل الواردة في دفتر الشروط وتطبيقاً لأحكام المادة ٧ من قانون الشراء العام؛
  - 2- إذا كان العرض غير مُستجيب جوهرياً للمتطلبات المحدّدة في ملف التلزييم؛
18. تُدرّس لجنة التلزييم العروض الماليّة على نحو مُنفصل بحيث تُدرّسها بعد الانتهاء من تدقيق وتقييم العروض الإدارية والفنيّة، ولا يحق للجنة التلزييم فتح العرض المالي أو إرساء التلزييم مؤقتاً على أيّ عارض دون

التأكد من أن العرض أصبح مقبولاً من الناحية الإدارية والفنية، وذلك تحت طائلة تحمل المسؤولية الكاملة أمام المراجع الرقابية المختصة.

**المادة 12: استبعاد العارض**

تستبعد الجهة الشارعية العارض من إجراءات التلزم بسبب عرضه منافع أو من جِراء ميزة تنافسية غير منصفة أو بسبب تضارب المصالح وذلك في إحدى الحالتين المنصوص عنهما في المادة الثامنة من قانون الشراء العام.

**المادة 13: حظر المفاوضات مع العارضين (المادة ٥٦ من قانون الشراء العام)**

تُحظر المفاوضات بين الجهة الشارعية أو لجنة التلزم وأي من العارضين بشأن العرض الذي قدّمه ذلك العارض.

**المادة 14: الأنظمة التفضيلية (المادة ١٦ من قانون الشراء العام)**

خلافاً لأي نص آخر، يمكن إعطاء العروض المتضمنة سلعاً أو خدمات ذات منشأ وطني أفضلية بنسبة ١٠% // عشرة بالمئة عن العروض المقدّمة لسلع أو خدمات أجنبية. تُعطى الأفضلية لمكونات العرض ذات المنشأ الوطني.

**المادة 15: رفع السرية المصرفية:**

يُعتبر العارض فور تقديمه العرض مُلتزماً برفع السرية المصرفية عن الحساب المصرفي الذي يودع فيه أو ينقل إليه أي مبلغ من المال العام المتعلق بهذا التلزم، سنداً للقرار رقم ١٧ تاريخ ٢٠٢٠/٥/١٢ الصادر عن مجلس الوزراء.

**المادة 16: إلغاء الشراء و/أو أي من إجراءاته:**

يمكن للجهة الشارعية أن تلغي الشراء و/أو أي من إجراءاته في أي وقت قبل إبلاغ الملتزم المؤقت إبرام العقد، وذلك في الحالات التي نصّت عليها المادة ٢٥ من قانون الشراء العام.

**المادة 17: قواعد بشأن العروض المنخفضة الأسعار انخفاضاً غير عادياً**

يجوز للجهة الشارعية أن ترفض أي عرض إذا قرّرت أنّ السعر، مُقترناً بسائر العناصر المكوّنة لذلك العرض المقدّم، مُنخفض انخفاضاً غير عاديّ قياساً إلى موضوع الشراء وقيّمته التقديرية وتُطبق أحكام المادة ٢٧ من قانون الشراء العام في هذا الشأن.

**المادة 18: قواعد قبول العرض الفائز (أو التلزم المؤقت) وبدء تنفيذ العقد:**

1. تقبل الجهة الشارعية العرض المقدّم الفائز وفقاً لأحكام الفقرة (١) من المادة ٢٤ من قانون الشراء العام.
2. بعد التأكد من العرض الفائز تُبلغ الجهة الشارعية العارض الذي قدّم ذلك العرض، كما تنشر بالتزامن قرارها بشأن قبول العرض الفائز (التلزم المؤقت) والذي يدخل حيز التنفيذ عند انتهاء فترة التجميد البالغة عشرة أيام عمل تبدأ من تاريخ النشر، الذي يجب أن يتضمّن على الأقل، المعلومات التالية:
  - أ- إسم وعنوان العارض الذي قدّم العرض الفائز (الملتزم المؤقت)؛
  - ب- قيمة العرض، ويمكن إضافة ملخص لسائر خصائص العرض الفائز ومزاياه النسبية إذا كان العرض الفائز قد تمّ تأكيده على أساس السعر ومعايير أخرى؛
  - ج- مدة فترة التجميد بحسب هذه الفقرة.

3. فور انقضاء فترة التجميد، تقوم الجهة الشارية بإبلاغ الملتزم المؤقت بوجوب توقيع العقد خلال مهلة لا تتعدى //١٥// خمسة عشر يوماً.
4. يوقع المرجع الصالح لدى الجهة الشارية العقد خلال مهلة //١٥// خمسة عشر يوماً من تاريخ توقيع العقد من قبل الملتزم المؤقت. يمكن أن تُمدد هذه المهلة إلى //٣٠// ثلاثين يوماً في حالات معينة تحدّد من قبل المرجع الصالح.
5. يبدأ نفاذ العقد عندما يوقع الملتزم المؤقت والمرجع الصالح لدى سلطة التعاقد عليه.
6. لا تتخذ سلطة التعاقد ولا الملتزم المؤقت أي إجراء يتعارض مع بدء نفاذ العقد أو مع تنفيذ الشراء خلال الفترة الزمنية الواقعة ما بين تبليغ العارض المعني بالتلزم المؤقت وتاريخ بدء نفاذ العقد.
7. في حال تمّنع الملتزم المؤقت عن توقيع العقد، تُصادر الجهة الشارية ضمان عرضه. في هذه الحالة يمكن للجهة الشارية أن تلغي الشراء أو أن تختار العرض الأفضل من بين العروض الأخرى الفائزة وفقاً للمعايير والاجراءات المحددة في هذا القانون وفي ملفات التلزم، والتي لا تزال صلاحيتها سارية المفعول. تُطبّق أحكام هذه المادة على هذا العرض بعد إجراء التعديلات اللازمة.



## القسم الثاني

## أحكام خاصة بالعقد وتنفيذ الإلتزام

## المادة 19: دفع الطوابع والرسوم

- ان كافة الطوابع والرسوم التي تتوجب وفقاً للأنظمة والقوانين المرعية الإجراء الناتجة عن هذا الإلتزام هي على عاتق الملتزم بما فيها قيمة الضريبة على القيمة المضافة.
- يُسَدَّد الملتزم رسم الطابع المالي البالغ /٤/ بالألف خلال خمسة أيام عمل من تاريخ ابلاغ الملتزم تصديق الصفحة، و/٤/ بالألف عند تسديد قيمة العقد.

## المادة 20: مدة التنفيذ

تُحدد مدة التنفيذ بأربعة أشهر تبدأ اعتباراً من تاريخ تبلغ الملتزم تصديق الإلتزام رسمياً.

## المادة 21: قيمة العقد وشروط تعديلها (المادة ٢٩ من قانون الشراء العام)

1. تكون البدلات المَتَّفَق عليها في العقد ثابتة ولا تُقبل التعديل والمراجعة إلا عند إجازة ذلك أثناء تنفيذه ضمن ضوابط محدّدة وفقاً لشروط التعديل والمراجعة في الحالات الاستثنائية التي نصّت عليها المادة ٢٩ من قانون الشراء العام.
2. تُراعى شروط الإعلان المنصوص عليها في المادة ٢٦ من قانون الشراء العام عند تعديل قيمة العقد.

## المادة 22: تنفيذ العقد والاستلام (المادة ٣٢ من قانون الشراء العام)

1. تُسَلِّم لجنة الاستلام المنصوص عليها في المادة ١٠١ من قانون الشراء العام الأدوية الزراعية في المستودعات التي يحددها وزير الزراعة لاحقاً خالصة المصاريف، النقل، التحميل والتفريغ وتُقَدِّم تقريرها خلال مدة زمنية أقصاها ثلاثين يوماً تبدأ من تاريخ تقديم طلب الاستلام من قِبَل الملتزم.
2. في حال تَطَلَّبَت طبيعة المشروع وحجمه مدة تتجاوز الثلاثين يوماً، على اللجنة تبرير أسباب ذلك خطياً ووضع اقتراحاتها بهذا الشأن، على ألا تتجاوز المهلة في جميع الأحوال الستين يوماً تبدأ من تاريخ تقديم طلب الاستلام من قِبَل الملتزم.
3. يرفض كل تسليم لا يكون مطابقاً تماماً للشروط الفنية وموجبات التسليم المرفقة بدفتر الشروط هذا ويترتب على لجنة الاستلام هذه أن ترفع محضراً مفصلاً بذلك.
4. على الملتزم اعلام اللجنة المكلفة بالاستلام عن موعد التسليم قبل عشرة أيام على الأقل من الموعد المحدد للتسليم وذلك بموجب كتاب خطي يرفع الى اللجنة بواسطة مصلحة الديوان في المديرية العامة للزراعة.
5. بعد استلام المشتريات الملزمة استلاماً قانونياً ونهائياً وتنظيم أمين المستودع العام وثيقة الادخال ينظم مستند تصفية وصرف بالمستحق من قبل دائرة المحاسبة موقع من لجنة الاستلام وتدفع قيمته بموجب حوالة مالية تصدر باسم المتعهد بالعملة اللبنانية ولا تدفع أية سلفة أثناء التنفيذ.
6. يَجري الاستلام وفقاً لأحكام المادة ١٠١ من قانون الشراء العام.

## المادة 23: التعاقد الثانوي (المادة ٣٠ من قانون الشراء العام)

يجب على الملتزم الأساسي أن يتولّى بنفسه تنفيذ العقد ويبقى مسؤولاً تجاه سلطة التعاقد عن تنفيذ جميع بنوده وشروطه، ويُمنع عليه تلزيم كامل موجباته التعاقدية لغيره.



## المادة 24: الحوادث والمسؤوليات

- يتحمل الملتزم المسؤولية الكاملة عن كافة المخاطر والحوادث التي قد تصيب الغير والعاملين تحت إمرته طيلة فترة تنفيذ الأعمال، كما يعتبر مسؤولاً عن كافة الأضرار التي تلحق بمنشآت الإدارة من جراء وأثناء تنفيذ الأعمال وعليه إتخاذ كافة التدابير لمنع حدوثها.
- على الملتزم تصليح كل عطل وضرر يلحق بمنشآت الإدارة ينتج عن الأعمال التي يقوم بها.
- وفي حال المخالفة تقوم الإدارة بإتخاذ الإجراءات اللازمة وعلى نفقته وتحسم الأكلاف من قيمة ضمان حسن التنفيذ.

المادة 25: دفع قيمة العقد<sup>١</sup> (المادة ٣٧ من قانون الشراء العام)

تدفع قيمة العقد بعد تنفيذه بالليرة اللبنانية بموجب حوالة نقدية تصدر باسم المتعهد بالعملة اللبنانية ولا تدفع اية سلفة أثناء التنفيذ.

## المادة 26: الغرامات (المادة ٣٨ من قانون الشراء العام)

يتوجب على الملتزم التقيد بالمهل المحددة في العقد تحت طائلة دفع الغرامات المحددة فيه. تُفرض الغرامات بشكلٍ حكمي على الملتزم بمجرد مخالفته أحكام العقد دون حاجة لإثبات الضرر. وتحتسب غرامة تأخير نقدية نسبتها ١% من قيمة العقد عن كل يوم تأخير في انجاز الأعمال المطلوبة، ويُعتبر كسر النهار نهاراً كاملاً، على أن لا تزيد هذه الغرامات عن ٢٥% من قيمة العقد، وإذا تجاوزت غرامات التأخير النسبة المذكورة، تُطبق أحكام المادة ٣٣ من قانون الشراء العام في هذا الشأن. وفي جميع الأحوال يُصادر ضمان حسن التنفيذ مؤقتاً الى حين تصفية التلزم.

## المادة 27: أسباب انتهاء العقد ونتائجه (المادة ٣٣ من قانون الشراء العام)

أولاً: النكول

يُعتبر الملتزم ناكلاً إذا خالف شروط تنفيذ العقد أو أحكام دفتر الشروط هذا، وبعد إنذاره رسمياً بوجوب التقيد بكافة موجباته من قبل سلطة التعاقد، وذلك ضمن مهلة تتراوح بين خمسة أيام كحدٍ أدنى وخمسة عشر يوماً كحدٍ أقصى، وانقضاء المهلة هذه دون أن يقوم الملتزم بما طُلب إليه. وإذا اعتُبر الملتزم ناكلاً، يُفسخ العقد حكماً دون الحاجة إلى أي إنذار وتطبق الإجراءات المنصوص عليها في البند (أولاً) من الفقرة الرابعة من المادة ٣٣ من قانون الشراء العام.

ثانياً: الإنهاء

- 1- ينتهي العقد حكماً دون الحاجة إلى أي إنذار في الحالتين التاليتين:
  - أ- عند وفاة الملتزم إذا كان شخصاً طبيعياً، إلا إذا وافقت سلطة التعاقد على طلب مواصلة التنفيذ من قبل الورثة.
  - ب- إذا أصبح الملتزم مُفلساً أو مُعسراً أو حُلَّت الشركة، وتُطبق عندئذ الإجراءات المنصوص عليها في الفقرة الثانية من البند الرابع من المادة ٣٣ من قانون الشراء العام.
- 2- يجوز لسلطة التعاقد إنهاء العقد إذا تعذر على الملتزم القيام بأي من إلتزاماته التعاقدية بنتيجة القوة القاهرة.

- 1- يُفسخ العقد حكماً دون الحاجة إلى أيّ إذار في أيّ من الحالات التالية:
  - أ- إذا صدرَ بحقّ المُلتزم حكمٌ نهائيّ بارتكاب أيّ جرم من جرائم الفساد أو التواطؤ أو الإحتيال أو الغش أو تبييض الأموال أو تمويل الإرهاب أو تضارب المصالح أو التزوير أو الإفلاس الإحتيالي، وفقاً للقوانين المرعية الاجراء؛
  - ب- إذا تحققت أيّ حالة من الحالات المذكورة في المادة ٨ من هذا القانون.
  - ج- في حال فقدان أهلية الملتزم.
- 2- إذا فُسخ العقد لأحد الأسباب المذكورة في الفقرة الأولى من هذا البند تُطبّق الإجراءات المنصوص عليها في الفقرة الأولى من البند الرابع من هذه المادة.

رابعاً: نتائج انتهاء العقد:

- 1- في حال تطبيق إحدى حالات النكول أو الفسخ المحددة في المادة ٣٣ من قانون الشراء العام، أو في حال تحققت حالة إفلاس الملتزم أو إعساره، أو في حال وفاة الملتزم وعدم متابعة التنفيذ من قبل الورثة، تُنْبَع فوراً، خلافاً لأيّ نص آخر أحكام الفقرة رابعاً من المادة ٣٣ من قانون الشراء العام.
- 2- لا يترتب أيّ تعويض عن الخدمات المُقدّمة أو الأشغال المنفّذة من قبل من يثبت قيامه بأيّ من الجرائم المنصوص عليها في الفقرة الفرعية "أ" من الفقرة الأولى من «ثالثاً» من المادة ٣٣ من قانون الشراء العام.
- 3- يُنشر قرار انتهاء العقد وأسبابه على الموقع الإلكتروني لسلطة التعاقد إن وُجد وعلى المنصة الإلكترونية المركزية لدى هيئة الشراء العام.

**المادة 28: الإقتطاع من الضمان (المادة ٣٩ من قانون الشراء العام)**

إذا ترتب على الملتزم في سياق التنفيذ مبلغ ما، تطبيقاً لأحكام وشروط العقد، حقّ لسلطة التعاقد اقتطاع هذا المبلغ من ضمان حسن التنفيذ ودعوة الملتزم إلى إكمال المبلغ ضمن مدة معيّنة، فإذا لم يفعل اعتُبر ناكلاً وفقاً لأحكام الفقرة (أولاً) من المادة ٣٣ من قانون الشراء العام.

**المادة 29: الإقصاء (المادة ٤٠ من قانون الشراء العام)**

تطبق أحكام الإقصاء على الملتزم الذي يعتبر ناكلاً أو الذي يصدر بحقه حكم قضائي وفقاً لما نصت عليه المادة ٤٠ من قانون الشراء العام.

**المادة 30: القوة القاهرة**

إذا حالت ظروف استثنائية وخارجة عن ارادة الملتزم دون التسليم في المدة المُحددة، يتوجب عليه ان يعرضها فوراً وبصورة خطية على (الإدارة المعنية) والتي يعود لها وحدها الحق بتقدير الظروف لجهة قبولها أو رفضها وعلى الملتزم الرضوخ لقرارها في هذا الشأن.

**المادة 31: النزاهة**

تُطبّق أحكام المادة ١١٠ من قانون الشراء العام.



المادة 32: الشكوى والإعتراض

يَحَقُّ لكلّ ذي صفة ومصلحة، بما في ذلك هيئة الشراء العام، الإعتراض على أيّ إجراء أو قرار صريح أو ضمني تتّخذه أو تعتمده أو تُطَبِّقُه أيّ من الجهات المعنية بالشراء في المرحلة السابقة لنفاذ العقد، ويكون مخالفاً لأحكام قانون الشراء العام والمبادئ العامة المتعلقة بالشراء العام، وتُطبّق أحكام الفصل السابع من قانون الشراء العام في هذا الشأن، على ان تتبع إجراءات الإعتراض المعمول بها لدى مجلس شورى الدولة لحين تشكيل هيئة الإعتراضات المنصوص عنها في قانون الشراء العام.

المادة 33: القضاء الصالح:

إن القضاء اللبناني وحده هو المرجع الصالح للنظر في كل خلاف يمكن أن يحصل بين الإدارة والملتزم من جراء تنفيذ هذا الإلتزام.

اعداد مديرية الثروة الزراعية

رئيس مصلحة وقاية النبات بالتكليف

م. سيلفانا جرجس

رئيس دائرة وقاية المزروعات بالإنابة

م. هدى الأخرس

مدير الثروة الزراعية بالتكليف

د. محمد أبو زيد

موافق

مدير عام الزراعة

م.

م. لويس لحود لحود

بيروت، في ١٣-٥-٢٠١٧  
وزير الزراعة



د. نزار هاني

د. نزار هاني

الملحق رقم (١)  
اللائحة الفنية للإشتراك في تلميم تقديم مصائد وفرمونات ومواد جذب وقتل للحشرات وأدوية زراعية لزوم وزارة الزراعة - مديرية الثروة الزراعية بطريقة المناقصة العمومية للعام ٢٠٢٦

رقم المجموعة	إسم الصنف والمادة الفعالة	الكمية	المواصفات	التوضيب
١	كيسولة فرمونية لحفار ساق النفاخ Zeuzera pyrina	مائة (١٠٠) كيسولة	يجب أن تمتد فعالية كل كيسولة لمدة ٤٥ يوم على الأقل من تاريخ بدء الاستعمال، وذلك بموجب إفاةة من المصنغ تؤكّد ذلك.	ترفق الكمية بنشرة مفصلة (٢٥٠) نشرة لكل صنف (Technical Bulletin) صادرة عن الشركة المنتجة تبين كيفية الاستعمال والحفظ بإحدى اللغات الثلاث (عربي، إنكليزي، فرنسي) و مترجمة للعربية في حال لم تكن أصلاً باللغة العربية. توضيب كل كيسولة ضمن مغلف (من ورق الألمنيوم للفرمونات) محكم الإغلاق ويذكر عليه اسم الحشرة المستهدفة مع ذكر مدة الفعالية، تاريخ الصنع وإنهاء الصلاحية. توضيب الكيسولات بمجموعات من ٥٠ كيسولة.
٢	كيسولة فرمونية لحافرة أنفاق البندورة Tuta absoluta	الفان وخمسائة (٢,٥٠٠) كيسولة		
٣	كيسولة فرمونية لذبابة الزيتون Bactrocera oleae	خمسائة (٥٠٠) كيسولة		
٤	كيسولة فرمونية لذبابة البحر الأبيض المتوسط Ceratitis capitata	خمسائة (٥٠٠) كيسولة		
٥	كيسولة فرمونية للميثيل Methyl eugenol plug Benzene, 1,2-dimethoxy-4-(2-propenyl)	ثلاثمائة (٣٠٠) كيسولة		
٦	كيسولة فرمونية لذبابة المانغا Ceratitis cosyra Terpinyl acetate	ثلاثمائة (٣٠٠) كيسولة		
٧	كيسولة فرمونية لذبابة الفاكهة Rhagoletis spp. Ammonium acetate (Ammonia + Acetic acid)	خمسائة (٥٠٠) كيسولة		

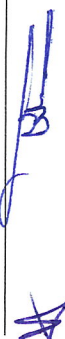

الجمهورية اللبنانية  
وزارة الزراعة

٨	كيسولة فرمونية لذبابة منقطة الجوانح drosophila suzukii	خمسائة (٥٠٠) كيسولة
٩	كيسولة فرمونية لدودة ثمار الكرز Grapholita pacardi	خمسائة (٥٠٠) كيسولة
١٠	كيسولة فرمونية لعثة طرود الصنوبر Rhyacionia buoliana الاوربية	مائة وخمسون (١٥٠) كيسولة
١١	كيسولة فرمونية لسوسة طرود الصنوبر Tomiscus spp الاوربية	ثلاثمائة (٣٠٠) كيسولة
١٢	كيسولة فرمونية (Ambrosia beetle) Eumallacea fornicatus	مئتا (٢٠٠) كيسولة
١٣	كيسولة فرمونية لعثة ثمار التفاح Cydia pomonella 1mg	مائة (١٠٠) كيسولة
١٤	كيسولة فرمونية لعثة ثمار التفاح Cydia pomonella 10mg	خمسون (٥٠) كيسولة
١٥	كيسولة فرمونية لعثة ثمار العنب Lobesia botrana 1mg	مئتا (٢٠٠) كيسولة
١٦	كيسولة فرمونية لعثة ثمار العنب Lobesia botrana 10mg	مائة (١٠٠) كيسولة
١٧	فرمون سوسة النخيل الحمراء Rhynchophorus ferrugineus (Olivier)	خمسون (٥٠) كيسولة





<p>يجب أن تكون نسبة الإستخدام لا تتعدى ٥ مغلفات للدونم الواحد. يجب أن تمتد مدة الفعالية ١٢٠ يوماً على الأقل من تاريخ بدء الإستعمال. ترفق البطاقات بـ ٣٠٠٠ (ثلاثة آلاف) نشرة فنية باللغة العربية تبين كيفية الإستعمال والحفظ. يوضب كل مغلف بشكل منفصل وتوضع عليه المعلومات المذكورة في "الموجبات عند التسليم". توضب المغلفات بمجموعات من ٢٥ مغلف.</p>	<p>يجب أن تحوي المادة الغذائية الجاذبة المواد الفعالة التالية بشرط أن تكون جميع المواد في مغلف واحد: Ammonium acetate ٨,٥٨ غرام أمونيوم أسيتات Trimethylamine acetate ١١ غرام تريميثيل أمين ٢,٢ غرام تريميثيل أمين كلوريد Trimethylamine chloride أو: ٥,٠١ - ٥,٠٥ غرام أمونيوم أسيتات Ammonium acetate ٢,٢٢ - ٢,٢٦ غرام تريميثيل أمين Trimethylamine Putrescine ٣٩,٤٤ - ٣٩,٧٦ ميلليغرام بيتريسين (Butane-1,4-diamine) أو: ٧,١٧ - ٧,٢٩ غرام أمونيوم أسيتات Ammonium acetate ٣,٢٢ - ٣,٢٦ غرام تريميثيل أمين Trimethylamine Putrescine ٣٩,٤٤ - ٣٩,٧٦ ميلليغرام بيتريسين (Butane-1,4-diamine) أو: ٩ غرام أمونيوم أسيتات Trimethylamine ٣,٧٥ غرام تريميثيل أمين Putrescine (Butane-1,4-diamine) ٧٥ ميلليغرام بيتريسين أو: ٦,١٩ غرام أمونيوم أسيتات acetate Trimethylamine ٢,٨١ غرام تريميثيل أمين Putrescine (Butane-1,4-diamine) ٥٠ ميلليغرام بيتريسين</p>	<p>متا الف (٢٠٠,٠٠٠) مغلف</p>	<p>مادة غذائية جاذبة لذباب البحر الأبيض المتوسط Ceratitis capitata</p>	<p>١٨</p>
--	--	-------------------------------	--	-----------





<p>توضب المصائد بمجموعات من ٢٥ مصيدة مغلقة أو أقل توضب اللوحات اللاصقة بمجموعات من ٢٥ لوحة أو أقل</p>	<p>Ammonium acetate ٣,٨ - ٣,٦ غرام أمونيوم أسيتات Trimethylamine أمين ترياميثيل ٠,٩ - ٠,٧ غرام Putrescine ميلليغرام بيتريسين ٣٧,٧٤ - ٣٠,٠٤ (Butane-1,4-diamine) أو: Ammonium acetate ٧,٨ غرام أمونيوم أسيتات هايدروكلوريد ترياميثيل ١,٠٤ غرام Trimethylamine hydrochloride Cadeverine (Pentane-١,٣-1,5-diamine) ٠,٣ غرام بيتريسين أو: Ammonium acetate ٩ غرام أمونيوم أسيتات Trimethylamine أمين ترياميثيل ١ غرام Putrescine (Butane-١,٤-diamine) ٠,٤ ميلليغرام بيتريسين</p>	<p>ثمانية الاف (٨,٠٠٠) مصيدة + اثنان وثلاثون الف (٣٢,٠٠٠) لوحة لاصقة</p>	<p>مصيدة بشكل دلتا + لوحات لاصقة Delta Trap + Sticky Inserts</p>	<p>١٩</p>
<p>توضب المصائد ضمن مجموعات من ٢٥ مصيدة</p>	<p>البوليبيروبيلين أو كارتونال + لوحات لاصقة (بحسب الرسم رقم: ١ المرفق على أن لا تقل أبعادها عن الموجودة في الرسم رقم: ١ المرفق)</p>	<p>عشر آلاف لوحة (١٥,٠٠٠) خمسة</p>	<p>(مصيدة) لوحات لاصقة صفراء Yellow Sticky Trap</p>	<p>٢٠</p>
<p>توضب المصائد ضمن مجموعات من ٢٥ مصيدة</p>	<p>مصنوعة من البوليبيروبيلين - اللون الازرق (بحسب الرسم رقم: ٢ المرفق)</p>	<p>عشر آلاف لوحة (١٥,٠٠٠) خمسة</p>	<p>(مصيدة) لوحات لاصقة زرقاء blue Sticky Trap</p>	<p>٢١</p>

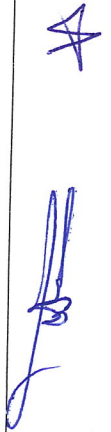



الجمهورية اللبنانية  
وزارة الزراعة

<p>توضب الاشرطة بمجموعات مغلقة بورق الألمنيوم محكمة الاغلاق ويذكر عليها اسم الحشرة المستهدفة مع ذكر تاريخ الصنع وانتهاء الصلاحية</p> <p>أو</p> <p>- يوضب الجل في عبوات: خراطيش - cartridges على أن لا يتعدى وزن محتوى كل خرطوشة ٣٥٠ غرام من الخليط</p>	<p>- يقفل ويفتح جيداً وينظف بسهولة</p> <p>- الجزء السفلي من المصيدة لونه أصفر (PSM 109) ومصنوع من البولي أنثيلين</p> <p>- الجزء العلوي نصف شفاف ومصنوع من البوليبروبيلين</p> <p>- القفص الداخلي مصنوع من البولي أنثيلين (بحسب الرسم رقم: ٣)</p> <p>يمكن ان تكون بشكل شرائط (جميع أشكالها) أو جل</p> <p>- في حال الشرائط لا يجب أن تقل نسبة القرمون عن ١٢٠ ميلغرام في الشريطة، في حال الجل لا يجب أن تقل نسبة القرمون في التركيبة عن ٤%</p> <p>- ترفق ٣٠٠٠ (ثلاثة آلاف) نشرة فنية باللغة العربية تبين كيفية الاستعمال والحفظ</p> <p>- يجب ان تمتد الفعالية لمدة لا تقل عن ١٥٠-١٤٠ يوم للشرائط أو ١٢٠ يوم للجل من تاريخ بدء الاستعمال</p>	<p>أربعون ألف (٤٠,٠٠٠) مصيدة</p>	<p>مصيدة بشكل قبة Dome or McPhail traps</p>	<p>٢٢</p>
<p>مئة وخمسون ألف (١٥٠,٠٠٠) شريط أو أربعمئة وخمسون (٤٥٠) كيلو غرام</p>	<p>تقنية التشويش الجنسي لمكافحة عثة العنبر Mating disruption technology for Lobesia botrana</p>	<p>مئة وخمسون ألف (١٢٠,٠٠٠) شريط أو ثلاثمئة وستون (٣٦٠) كيلو غرام</p>	<p>تقنية التشويش الجنسي لمكافحة عثة التفاح Mating disruption technology for Cydia pomonella</p>	<p>٢٣</p>
<p>١٠٠ غرام من المنتج يحتوي على: نوع من الفطر بيوفاريا باسيانا من سلالة Beauveria bassiana strain ATCC 74040 Coformulants up to 100g (0.0185 g) Contains not less 2.3 x 10<sup>7</sup> viable Spores/ml</p>	<p>باصيلوس ثورنجينسيس صنف كورستاكى 32.000 وحدة عالمية/ملغ حبيبات قابلة للبل أو بودرة قابلة للبل Bacillus thuringiensis var. kurstaki 32.000 IU/mg WG or DF or WP</p>	<p>ألفا (٢٠,٠٠٠) كلغ</p>	<p>باصيلوس ثورنجينسيس مبيد حشري حيوي بيولوجي</p>	<p>٢٥</p>
<p>توضب في عبوات بلاستيك محكمة الاغلاق في عبوات حجم ١ لتر</p>	<p>باصيلوس ثورنجينسيس صنف كورستاكى 32.000 وحدة عالمية/ملغ حبيبات قابلة للبل أو بودرة قابلة للبل Bacillus thuringiensis var. kurstaki 32.000 IU/mg WG or DF or WP</p>	<p>ثلاثة آلاف (٣,٠٠٠) لتر</p>	<p>بيوفاريا باسيانا مبيد حشري حيوي بيولوجي Beauveria bassiana معلق زيتي قابل للإنتشار</p>	<p>٢٦</p>



الجمهورية اللبنانية  
وزارة الزراعة

توضب في عبوات بلاستيكية محكمة الاغلاق ٢٥,٠٠٠ لتر سعة ١ لتر و ٢٥,٠٠٠ لتر سعة ٥ لتر	زيت معدني للاستعمال الزراعي ٩٥ % على الأقل	أربعون ألف (٤٠,٠٠٠) لتر	زيت معدني	٢٧
توضب في عبوات بلاستيكية محكمة الاغلاق: ١٠٠٠ لتر سعة ١ لتر في عبوات و ١٠٠٠ لتر سعة ٢٥٠ لتر في عبوات	10g/l Azadirachtin A 1% w/w equivalent to 10.6 g/l EC مركز مستحلب	الف وخمسة الف (١,٥٠٠) لتر	ازديراختين (Azadirachtin) %١ (و/و)	٢٨
عبوات (UN grade) محكمة الاغلاق سعة ٢٠ أو ٢٥ لتر	Deltamethrin 2.5% ULV	ألفا (٢,٠٠٠) لتر	دلتاميثرين ٢,٥ % رذاذ متناهي الصغر	٢٩
١٠,٠٠٠ كلغ سعة ١ كلغ: توضب في أكياس الومنيوم و ١٠,٠٠٠ كلغ ٥ كلغ و ١٠,٠٠٠ كلغ سعة ٢٥ كلغ. توضب ضمن أكياس نايلون داخلية شفافة محكمة الاغلاق وموضوعة داخل اكياس خارجية من النايلون او الورق المقوى.	Copper oxychloride 85% at least WP	عشرون ألف (٢٠,٠٠٠) كلغ	أو كسيكلوير النحاس ٨٥% (على الأقل)	٣٠
عبوات وزن ٢٠ كلغ معبأة في أكياس من نايلون أو ورق مقوى.	Sulfur 80% WG or WDG or DF or WP	عشرون ألف (٢٠,٠٠٠) كلغ	كبريت ميكروني يحتوي على ٨٠% حبيبات قابلة للبلل	٣١

رسم رقم : ١

### مصيدة بشكل دلتا: Delta Trap

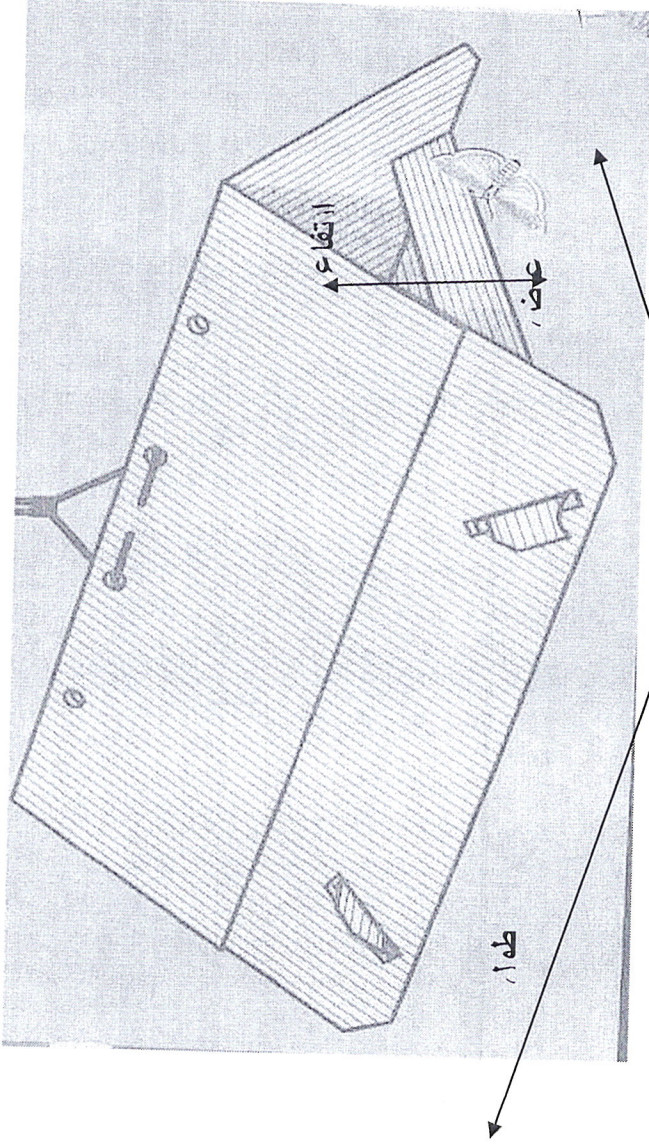

مقاييس ومواصفات المصيدة المثلث كما هو مبين في الصورة أعلاه تماماً ( Delta Trap )

- طول : ٢٤-٣٠ سنتم على الأقل
- عرض : ١٩-٢٥ سنتم على الأقل
- ارتفاع : ١٠-١٤ سنتم على الأقل
- مصنوع من مادة الكاربتونال ( مزوج الطبقات غير قابل للبلل ) أو البوليبيروبيلين من طبقة واحدة أو مواد أخرى مشابهة (لا يقبل الكاربتون المشمع)
- يمكن أن تحمل المصيدة فتحات على الجانبين
- قاعدة المصيدة تطوى إلى الداخل لسان من الجهتين .
- القاعدة اللاصقة ذات مقاسات مساوية لقياسات القاعدة بعد ثني الأسننة الجانبية إلى الداخل على أن لا تقل عن مساحة المصيدة من الداخل ومصنوعة من كرتون مقوى غير قابل للبلل أو البوليبيروبيلين ومغطاة بالكامل وبشكل متساوي بطبقة صمغية غير قابلة للجفاف وموضبة بطريقة جيدة لحفظ المادة الصمغية وتسهيل فتحها لتجهيز المصيدة.
- علاقة من الحديد المزيق غير القابل للصدأ السهل اللي أو حبل من النايلون المجول والملحوم الجانبين وبطول ٥٠ سنتم على الأقل، أو من البوليبيروبيلين أو البلاستيك المقاوم للكسر بطول ٣٥ سنتم على الأقل ( يرفق دليل أو نشرة الاستعمال باللغة العربية مع كل مصيدة ولائحة بالحشرات التي يمكن اصطيادها بها.)

Handwritten signature and a blue checkmark.

رسم رقم : ٢

### ألواح لاصقة ملونة: Sticky Traps

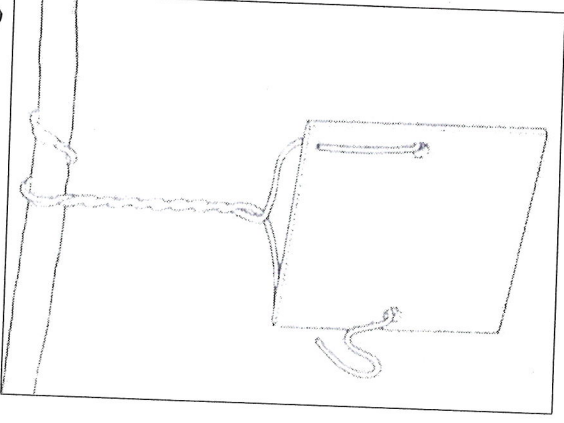

مواصفات ومقاسات المصيدة الأصفر اللاصق المربع الشكل:

- طول: ٢٠ سنتم. وعرض: ٢٠ سنتم.
- مصنوعة من البوليبيرويلين الملون (لا يقبل الكارتونال أو الكارتون المقوى أو الكارتون المشمع أو غيره)
- اللون أصفر (PMS 109) أو أزرق (PMS 2716) حسب الجدول أعلاه
- مغطاة بالكامل على الوجهين وبشكل متساوٍ بمادة لاصقة غير ملونة وبدون رائحة وغير قابلة للجفاف محمية بغطاء أو مجموعة مع بعضها حيث تفصل بسهولة عند الاستعمال.
- يرفق بكل مصيدة (لوحة لاصقة) اللون علاقة من الحديد غير القابل للصدأ والسهم الذي بطول ١٢٠ سنتم على الأقل وبالشكل المطلوب في الرسم
- يمكن أن تختلف آلية تعليق المصيدة عن الشكل المرفق كأن تعلق من الأعلى مثلاً

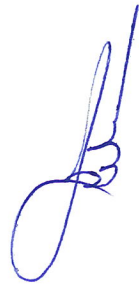

A

رسم رقم: 3

مصيدة بشكل قبة Mcphail أو Dome Trap

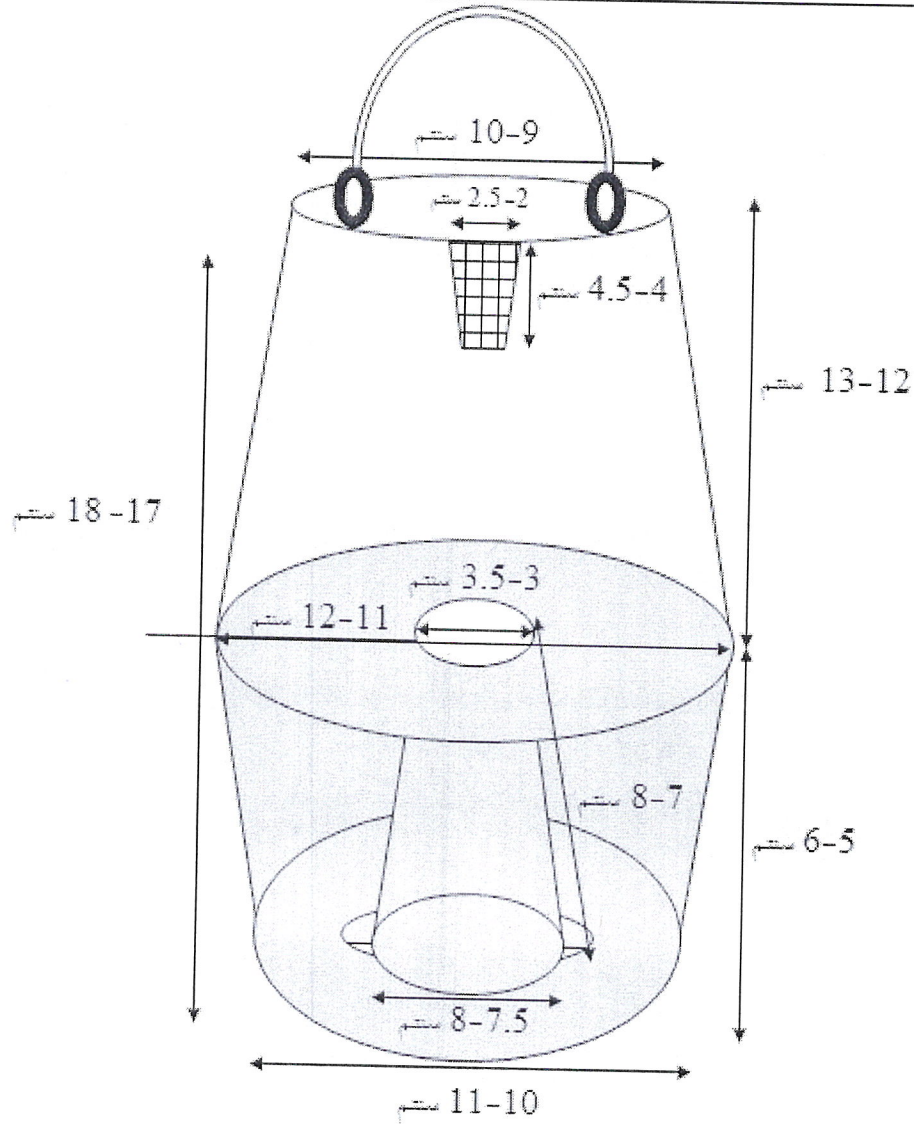

علافة من محيط سميك وقوي لا يقل طوله عن 40 سنتم وسماكته عن 3 ملم ملحوم الأطراف مع علافة بكل طرف.  
يجب أن يعلق القفص في المصيدة بإحكام وثبات من الداخل في الوسط وترفق كل مصيدة بقفص واحد على الأقل يتسع لوضع كبسولات  
الفرمونات القياسية. يجب أن تكون المصيدة سهلة الفتح والإغلاق والتنظيف.

*(Handwritten signature and star symbol)*

المُلحق رقم (٢)تصريح / تعهد

للإشتراك في تلميز تقديم مصائد وفرمونات ومواد جذب وقتل للحشرات وأدوية زراعية لزوم وزارة الزراعة  
- مديرية الثروة الزراعية بطريقة المناقصة العمومية للعام ٢٠٢٦

أنا الموقع ادناه.....  
الممثل بالتوقيع عن مؤسسة/شركة.....  
المتخذ لي محل اقامة.....منطقة.....  
حي.....شارع.....ملك.....  
رقم الهاتف.....، مكتب.....فاكس.....،  
اعترف بانني اطلعت على دفتر الشروط المتضمن التعهد، الشروط الادارية والفنية الخاصة للإشتراك في هذا  
التلميز التي تسلمت نسخة عنها.

واصرح انني وبعد الاطلاع على هذه المستندات التي لا يمكن باي حال الادعاء بتجاهلها وعلى تفاصيل الاعمال  
المطلوبة، اتعهد بقبول كافة الشروط المبينة فيها وبالتقيد بها وتنفيذها كاملة دون أي نوع من انواع التحفظ او  
الاستدراك.

وأني تقدمت لهذا الإلتزام للإشتراك بالمجموعات التالية:

١١	١٠	٩	٨	٧	٦	٥	٤	٣	٢	١
٢٢	٢١	٢٠	١٩	١٨	١٧	١٦	١٥	١٤	١٣	١٢
		٣١	٣٠	٢٩	٢٨	٢٧	٢٦	٢٥	٢٤	٢٣

كما اصرح بانني وضعت الاسعار وقبلت الاحكام المدرجة في دفتر الشروط هذا أخذاً بعين الاعتبار كل شروط  
التلميز ومصاعب تنفيذه في حال وجوده.

كما أتعهد برفع السرية المصرفية عن الحساب المصرفي الذي يودع فيه أو ينتقل إليه أي مبلغ من المال العام،  
وذلك لمصلحة الإدارة في كل عقد من أي نوع كان، يتناول مالاَ عاماً.

التاريخ

ختم وتوقيع العارض

طوابع بقيمة  
مليون ليرة

✱

✱

المُلحق رقم (٣)  
تصريح النزاهة<sup>٧</sup>

عنوان الصفقة: \_\_\_\_\_

الجهة المتعاقدة: \_\_\_\_\_

اسم العارض / المفوض بالتوقيع عن الشركة: \_\_\_\_\_

إسم الشركة: \_\_\_\_\_

نحن الموقعون أدناه نؤكد ما يلي:

1. ليس لنا، أو لموظفينا، أو شركائنا، أو وكلائنا، أو المساهمين، أو المستشارين، أو أقاربهم، أي علاقات قد تؤدي إلى تضارب في المصالح بموضوع هذه الصفقة.
  2. سنقوم بإبلاغ هيئة الشراء العام والجهة المتعاقدة في حال حصول أو اكتشاف تضارب في المصالح.
  3. لم ولن نقوم، ولا أي من موظفينا، أو شركائنا، أو وكلائنا، أو المساهمين، أو المستشارين، أو أقاربهم، بممارسات احتيالية أو فاسدة، أو قسرية أو مُعرّقة في ما يخص عرضنا أو اقتراحنا.
  4. لم نقدم، ولا أي من شركائنا، أو وكلائنا، أو المساهمين، أو المستشارين، أو أقاربهم، على دفع أي مبالغ للعاملين، أو الشركاء، أو للموظفين المشاركين بعملية الشراء بالنيابة عن الجهة المتعاقدة، أو لأي كان.
  5. في حال مخالفتنا لهذا التصريح والتعهد، لن نكون مؤهلين للمشاركة في أي صفقة عمومية أيّاً كان موضوعها ونقبل سلفاً بأي تدبير إقصاء يُؤخذ بحقنا ونتعهد بملء إرادتنا بعدم المنازعة بشأنه.
- إن أي معلومات كاذبة تُعرضنا للملاحقة القضائية من قبل المراجع المختصة.

التاريخ: \_\_\_\_\_

الختم والتوقيع

الملحق رقم (٤)  
كتاب ضمان العرض

مصرف .....  
لجانِب (اسم الجهة الشارِبية)

الموضوع : كتاب ضمان العرض لصالحكم بقيمة / / فقط، بناءً للأمر السيد.....  
وذلك للإشتراك في (عنوان الصفقة)

ان مصرف ..... مركزه.....، الممثل بالسيد .....  
الموقع عنه أدناه وذلك بصفته .....، وبناءً للأمر السيد ..... (او السادة  
..... أو الشركة .....)،

يتعهد بصورة شخصية غير قابلة للنقض او للرجوع عنها بأن يدفع نقداً وفوراً دون أي قيد او شرط أي مبلغ  
تطالبونه به حتى حدود (تحديد العقيمة والعملة بالأرقام والاحرف) نقداً وذلك عند اول طلب منكم بموجب كتاب  
صادر وموقع منكم دون أي موجب لبيان اسباب هذه المطالبة.

وعليه يقر مصرفنا صراحة بأن كتاب الضمان هذا قائم بذاته ومستقل كلياً عن أي ارتباط او عقد بينكم وبين الأمر  
السيد ..... ( او السادة ..... او الشركة ..... ) وبانه لا يحق  
لمصرفنا في أي حال من الاحوال ولا في أي وقت كان الامتناع او تأجيل تأدية أي مبلغ قد تطالبوننا به بالاستناد  
الى كتاب الضمان هذا . كما يتنازل مصرفنا مسبقاً عن أي حق في المناقشة او في الاعتراض على طلب الدفع  
الذي يصدر عنكم او عن أي مسؤول لديكم ، او حتى ان يقبل أي اعتراض قد يصدر عن السيد  
..... ( او السادة ..... او الشركة ..... ) او عن غيره (او غيرهم او  
غيرها) بشأن دفع المبلغ اليكم بناءً لطلبكم.

يبقى كتاب الضمان هذا معمولاً به لغاية ..... وبنهاية هذه المهلة يتجدد مفعوله تلقائياً الى ان تعيدوه  
الينا او الى ان تبلغونا اعفاءنا منه.

ان كل قيمة تدفع من مصرفنا بالاستناد الى كتاب الضمان هذا بناءً لطلبكم، يخفض المبلغ الاقصى المحدد فيه بذات  
المقدار.

يخضع كتاب الضمان هذا للقوانين اللبنانية ولصلاحيات المحاكم المختصة في لبنان.

وتنفيذاً منا لهذا الموجب نتخذ لنا محل اقامة في مركز مؤسستنا في .....

المكان :  
الصفة :  
الاسم :  
التوقع :



☆

الملحق رقم (٥)

جدول الأسعار

للإشتراك في تزييم تقديم مصائد وفرمونات ومواد جذب وقتل للحشرات وأدوية زراعية لزوم وزارة الزراعة - مديرية الثروة الزراعية بطريقة المناقصة العمومية للعام ٢٠٢٦

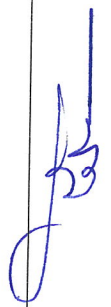
السعر الإجمالي مع TVA اذا وجدت (ل.ل.)	السعر الإجمالي (ل.ل.)	الكمية	السعر الإفرادي مع TVA اذا وجدت (ل.ل.)	السعر الإفرادي (ل.ل.)	رقم المجموعة
بالأرقام: بالأحرف:	بالأرقام: بالأحرف:	مائة (١٠٠) كيسولة	بالأرقام: بالأحرف:	بالأرقام: بالأحرف:	١
بالأرقام: بالأحرف:	بالأرقام: بالأحرف:	الفان وخمسمائة (٢,٥٠٠) كيسولة	بالأرقام: بالأحرف:	بالأرقام: بالأحرف:	٢
بالأرقام: بالأحرف:	بالأرقام: بالأحرف:	خمسمائة (٥٠٠) كيسولة	بالأرقام: بالأحرف:	بالأرقام: بالأحرف:	٣
بالأرقام: بالأحرف:	بالأرقام: بالأحرف:	خمسمائة (٥٠٠) كيسولة	بالأرقام: بالأحرف:	بالأرقام: بالأحرف:	٤

بالأرقام: بالأحرف:	بالأرقام: بالأحرف:	ثلاثمائة (٣٠٠) كيسولة	بالأرقام: بالأحرف:	٥
بالأرقام: بالأحرف:	بالأرقام: بالأحرف:	ثلاثمائة (٣٠٠) كيسولة	بالأرقام: بالأحرف:	٦
بالأرقام: بالأحرف:	بالأرقام: بالأحرف:	خمسمائة (٥٠٠) كيسولة	بالأرقام: بالأحرف:	٧
بالأرقام: بالأحرف:	بالأرقام: بالأحرف:	خمسمائة (٥٠٠) كيسولة	بالأرقام: بالأحرف:	٨
بالأرقام: بالأحرف:	بالأرقام: بالأحرف:	خمسمائة (٥٠٠) كيسولة	بالأرقام: بالأحرف:	٩
بالأرقام: بالأحرف:	بالأرقام: بالأحرف:	مائة وخمسون (١٥٠) كيسولة	بالأرقام: بالأحرف:	١٠

Handwritten signature and a blue star symbol.

بالأرقام: بالأحرف:	بالأرقام: بالأحرف:	ثلاثمائة (٣٠٠) كيسولة	بالأرقام: بالأحرف:	بالأرقام: بالأحرف:	١١
بالأرقام: بالأحرف:	بالأرقام: بالأحرف:	مئتا (٢٠٠) كيسولة	بالأرقام: بالأحرف:	بالأرقام: بالأحرف:	١٢
بالأرقام: بالأحرف:	بالأرقام: بالأحرف:	مائة (١٠٠) كيسولة	بالأرقام: بالأحرف:	بالأرقام: بالأحرف:	١٣
بالأرقام: بالأحرف:	بالأرقام: بالأحرف:	خمسون (٥٠) كيسولة	بالأرقام: بالأحرف:	بالأرقام: بالأحرف:	١٤
بالأرقام: بالأحرف:	بالأرقام: بالأحرف:	مئتا (٢٠٠) كيسولة	بالأرقام: بالأحرف:	بالأرقام: بالأحرف:	١٥
بالأرقام: بالأحرف:	بالأرقام: بالأحرف:	مائة (١٠٠) كيسولة	بالأرقام: بالأحرف:	بالأرقام: بالأحرف:	١٦



بالأرقام: بالأحرف:	بالأرقام: بالأحرف:	خمسون (٥٠) كبسولة	بالأرقام: بالأحرف:	١٧
بالأرقام: بالأحرف:	بالأرقام: بالأحرف:	مئتا ألف (٢٠٠,٠٠٠)	بالأرقام: بالأحرف:	١٨
بالأرقام: بالأحرف:	بالأرقام: بالأحرف:	ثمانية آلاف (٨,٠٠٠) + مئتان وثلاثون ألف لوحة (٣٢,٠٠٠) لاصقة	بالأرقام: بالأحرف:	١٩
بالأرقام: بالأحرف:	بالأرقام: بالأحرف:	خمسة عشر ألف (١٥,٠٠٠)	بالأرقام: بالأحرف:	٢٠
بالأرقام: بالأحرف:	بالأرقام: بالأحرف:	خمسة عشر ألف (١٥,٠٠٠)	بالأرقام: بالأحرف:	٢١
بالأرقام: بالأحرف:	بالأرقام: بالأحرف:	أربعون ألف مصيدة (٤٠,٠٠٠)	بالأرقام: بالأحرف:	٢٢



بالأرقام: بالأحرف:	بالأرقام: بالأحرف:	مائة وخمسون الف (١٥٠,٠٠٠) شريط أو أربعمائة وخمسون (٤٥٠) كيلو غرام	بالأرقام: بالأحرف:	بالأرقام: بالأحرف:	٢٣
بالأرقام: بالأحرف:	بالأرقام: بالأحرف:	مائة وعشرون الف (٢٠٠,٠٠٠) شريط أو ثلاثمائة وستون (٣٦٠) كيلو غرام	بالأرقام: بالأحرف:	بالأرقام: بالأحرف:	٢٤
بالأرقام: بالأحرف:	بالأرقام: بالأحرف:	ألفا (٢,٠٠٠) كلغ	بالأرقام: بالأحرف:	بالأرقام: بالأحرف:	٢٥
بالأرقام: بالأحرف:	بالأرقام: بالأحرف:	ثلاثة آلاف (٣,٠٠٠) ليتر	بالأرقام: بالأحرف:	بالأرقام: بالأحرف:	٢٦
بالأرقام: بالأحرف:	بالأرقام: بالأحرف:	أربعون الف (٤٠,٠٠٠) ليتر	بالأرقام: بالأحرف:	بالأرقام: بالأحرف:	٢٧
بالأرقام: بالأحرف:	بالأرقام: بالأحرف:	الف وخمسمائة (١,٥٠٠) ليتر	بالأرقام: بالأحرف:	بالأرقام: بالأحرف:	٢٨



بالأرقام: بالأحرف:	بالأرقام: بالأحرف:	ألفا (٢,٠٠٠) ليتر	بالأرقام: بالأحرف:	بالأرقام: بالأحرف:	٢٩
بالأرقام: بالأحرف:	بالأرقام: بالأحرف:	عشرون ألف كغم (٢٠,٠٠٠)	بالأرقام: بالأحرف:	بالأرقام: بالأحرف:	٣٠
بالأرقام: بالأحرف:	بالأرقام: بالأحرف:	عشرون ألف كغم (٢٠,٠٠٠)	بالأرقام: بالأحرف:	بالأرقام: بالأحرف:	٣١

سكوت